

OPERATING MANUAL

# 사용설명서

EMERGENCY

SPEAKER SWITCHER

Model No. ESS-9620

## 주식회사 파스컴

- 파스컴 제품을 구입해 주셔서 대단히 감사합니다.
- 사용하시기 전에 본 사용 설명서(특히 안전을 위한 주의사항)를 잘 읽어보시고, 정확하게 사용하여 주시기 바랍니다.
- 본 제품이 정상적인 동작 상태가 아닌 상황에서 발생한 방법 및 방재사고에 대해서는 당사가 책임지지 않습니다.

## 안전상 경고 및 주의

제품을 올바르게 사용하여 위험이나 재산상의 피해를 미리 막기 위한 내용입니다. 반드시 지켜 주시기 바랍니다.



### 경고

표시사항을 위반할 때 심각한 상해나 사망이 발생할 가능성이 있는 내용입니다.



### 주의

표시사항을 위반할 때 경미한 상해나 부상이 발생할 가능성이 있는 내용입니다.



일반적인 금지를 나타냅니다.



분해 금지를 나타냅니다.



접촉 금지를 나타냅니다.



반드시 지켜야 할 준수사항을 나타냅니다.



전원플러그를 콘센트에서 반드시 뽑을 것을 나타냅니다.



감전에 대한 경고 및 주의를 나타냅니다.



화재에 대한 경고 및 주의를 나타냅니다.

## ! 경고

### 전원 및 설치

하나의 전원 콘센트에 여러 제품을 동시에 사용하지 마세요.  
· 이상 발열로 인한 화재의 원인이 됩니다.

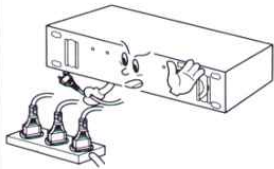

전원 코드를 무리하게 구부리거나 무거운 물건을 놓지 마세요.  
· 손상된 전원 코드 사용시 감전, 화재의 원인이 됩니다.

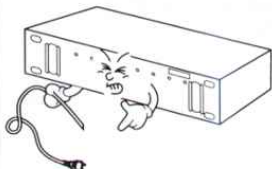

젖은 손으로 절대 전원 코드를 꽂거나 빼지 마세요.  
· 감전의 원인이 됩니다.

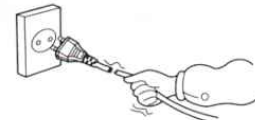

오랫동안 사용하지 않을 경우에는 전원 플러그를 콘센트로부터 뽑아 놓으세요.  
· 제품 수명단축 및 화재의 원인이 됩니다.

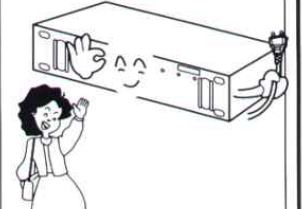

기름, 연기, 습기가 많은 곳, 물(빗물)이 튀는 곳에는 설치하지 마세요.  
· 감전, 화재의 위험이 있습니다.

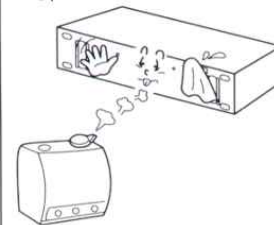

천둥, 번개가 칠 때는 제품을 설치하지 마세요.  
· 감전, 화재의 원인이 됩니다.



정격이 다른 타회사 제품과 임의로 연결 설치하여 사용하지 마세요.  
· 고장, 화재의 원인이 됩니다.

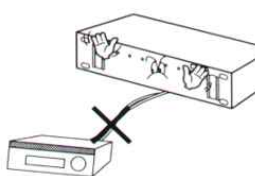

열이 발생하는 제품의 설치시 벽으로부터 일정거리 (10cm) 이상의 거리를 두어 통풍이 잘 되게 설치해 주세요.  
· 내부온도 상승으로 인한 화재의 원인이 됩니다.

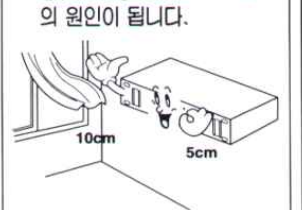

## ! 경고

### 청소 및 사용

사용자 임의로 절대분해, 수리, 개조하지 마세요.  
(수리할 필요가 있을 때에는 서비스 센터로 연락하세요)  
· 감전, 화재의 원인이 됩니다.

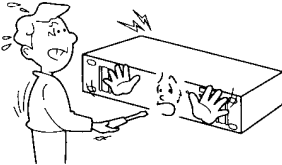

제품에서 이상한 소리, 타는 냄새, 연기가 나면 즉시 전원코드를 빼고 서비스 센터로 연락하세요  
· 감전, 화재의 원인이 됩니다.

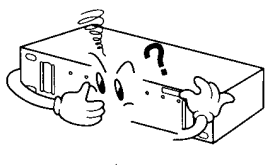

제품 통풍구에 젖가락, 철사, 송곳등의 금속체나 종이, 성냥 등의 불에타기 쉬운 물건을 집어 넣지 마세요.  
· 감전, 화재의 원인이 됩니다.

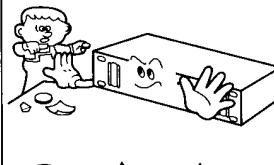

DC용 제품의 경우 지정된 규격의 건전지 외에는 사용하지 마세요.  
· 감전, 화재의 원인이 됩니다.



## ! 주의

### 전원 및 설치

전원 플러그가 흔들리지 않도록 안쪽끝까지 정확히 꽂아주세요.  
· 접촉이 불안정한 경우 화재의 원인이 됩니다.

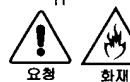
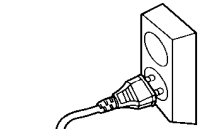

전원코드를 뺄 때에는 플러그를 잡고 빼주세요.  
(코드를 잡고 당기면 심선의 일부가 끊어집니다.)  
· 감전, 화재의 원인이 됩니다.

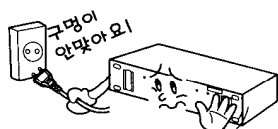

전원코드를 절단하여 연결시 감전사고의 위험이 있으니 반드시 전원을 차단한 상태에서 주의하여 설치하십시오.  
· 감전, 화재의 원인이 됩니다.



제품설치시 지정된 나사를 사용하여 견고하게 고정하여 주십시오.  
· 사용중 떨어져 다칠 수 있습니다.

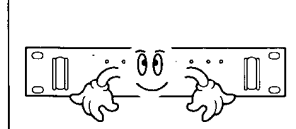

AC용 개폐기 사용시 감전사고의 위험이 있으니 주의하여 설치하십시오.



DC용 제품의 경우 반드시 사용 전압과 전류를 확인하시고 제 규격에 맞는 정유기를 사용하십시오.  
· 화재의 원인이 됩니다.

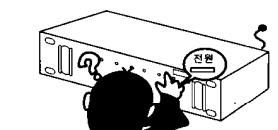

난방기구등 열이 나는 곳이나 직사광선이 직접들어오는 곳은 피하여 설치하여 주십시오.  
· 화재의 원인이 됩니다.

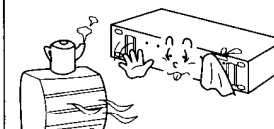

불안정한 곳이나 제품보다 작은 받침대에 설치하지 마십시오.  
· 사용중 건드려 떨어지면 다칠 수 있습니다.

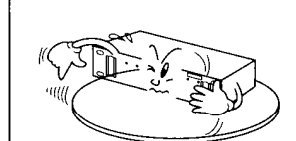

### 청소 및 사용

제품을 청소할 때는 전원 코드를 빼고 부드러운 마른 헝겊으로 닦아주세요.  
(약스, 벤젠, 알콜, 신나, 세정제 등의 화학약품을 사용하지 마십시오.)

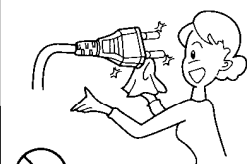

제품을 떨어트리거나 충격을 주지 마세요.  
· 고장의 원인이 됩니다.

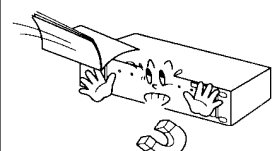

제품은 지정된 최대 통화거리 이내에서 지정된 연결선(케이블)을 사용하십시오.  
· 제품성능이 저하 됩니다.

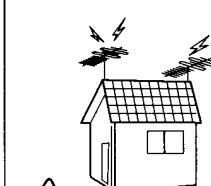

## 사용하시기 전에

제품을 구입해 주셔서 감사합니다.

사용하시기 전에 본 사용설명서를 잘 읽어보시고 바르게 사용하여 주시기 바랍니다.

이 기기는 업무용(A 급)으로 전자파 적합등록을 한 기기이오니 판매자 또는 사용자는 이 점을 주의하시기 바라며, 가정 외의 지역에서 사용하는 것을 목적으로 합니다.

### 1. 품질보증에 대하여

제품 사용설명서 내에 제품보증서가 있습니다.

이 보증서에 의해 구입하신 날로부터 1년간은 무상수리의 보증을 실시하고 있으며 제품수리, 교환, 환불에 대한 보상기준은 경제 기획원 “소비자 피해 보상규정”에 따라 실시하고 있습니다.

단, 품질보증 기간이 경과하였거나 사용자 부주의, 당사 대리점이나 서비스기사가 아닌 사람이 수리하여 고장이 났을 경우, 기타 천재지변의 경우에는 실비의 수리비와 부품대를 청구합니다.

(출장을 요할 경우에는 출장비 포함)

### 2. 동작에 대하여

- ① 본 기기의 전원을 넣기 전에 프리 앰프, 데크, 튜너 등 방송하고자 하는 프로그램을 선택하여 모니터로 음의 크기를 조정하여 방송 준비를 끝내어 주십시오.
- ② 본 기기 스위치로 방송하고자 하는 곳의 스위치를 선택하여 눌러주시면 선택한 장소에 방송이 시작됩니다.
- ③ 20회선 전체에 방송하고자 할 때 ALL SWITCH 를 누르시면 20회선 모두 방송이 가능합니다.
- ④ 그룹별로 방송을 하시려면 그룹1(CH1~CH10) 또는 그룹2(CH11~CH20) 스위치를 눌러주시면 그룹별로 방송이 됩니다.
- ⑤ 본 기기는 우선 순위에 의해서 비상 신호, REMOTE, SPEAKER SELECTOR 로 동작하게 됩니다.

### 3. 기능 및 특징

- ① 푸쉬 버튼식 스위치로 20회선의 스피커를 임의대로 선택할 수 있으며 필요에 따라 전체, 그룹1, 그룹2 스위치를 사용하여 전체 스피커 또는 그룹1, 그룹2로 나누어 동작시킬 수 있습니다.
- ② **RM ALL 방송**  
리모트 앰프에서 전체를 컨트롤할 수 있어 편리하게 사용할 수 있습니다.
- ③ **AMP SWITCH 기능**  
POWER AMP의 REMOTE와 연결하여 RM ALL 방송 및 비상시 AMP(PA-96XX 시리즈)를 구동합니다.
- ④ **우선 순위에 의한 방송 기능**  
비상판넬(EM-9600)과 연결하여 사용하는 기기로 우선 순위에 의하여 일반 방송을 하고 있는 중에도 비상 신호 및 RM ALL 이 입력되면 우선 순위에 맞게 비상 방송 및 RM ALL 방송으로 전환하여 줍니다.
- ⑤ **확장 기능**  
20회선 이상으로 사용 시 확장이 용이하도록 확장 전용 입,출력 콘넥터를 사용하여 손쉽게 확장, 사용할 수 있습니다.

# 전면기능에 대하여

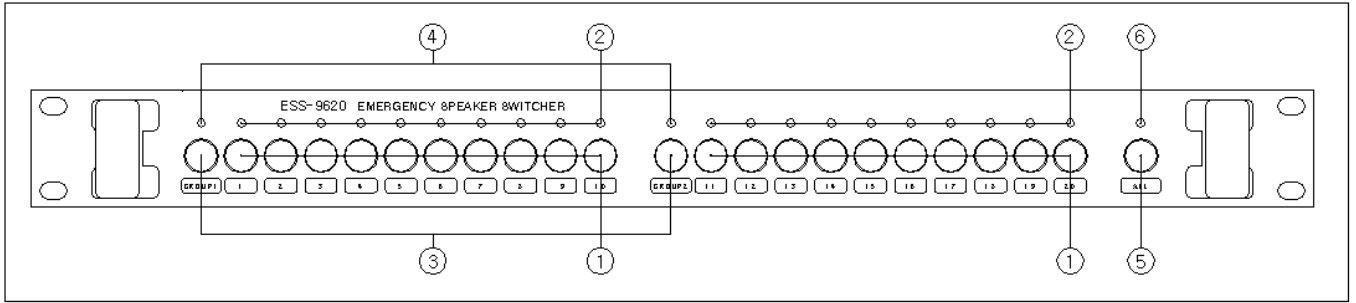

## 1. 방송 선택 스위치

CH1~CH20까지 일반 및 비상 방송을 원하는 장소에 선택적으로 방송하는 스위치입니다.

## 2. 방송 선택 표시 램프

방송 선택 표시 램프로서 일반 방송(녹색)을 할 경우와 화재 감지 신호에 의하여 비상 방송(적색점멸)을 할 때 점등되어 회선의 동작 상태를 쉽게 구분할 수 있습니다.

## 3. 그룹 선택 스위치

CH1~CH10(GROUP1)과 CH11~CH20(GROUP2)의 일반 및 비상 방송을 그룹으로 방송하는 스위치입니다.

## 4. 그룹 선택 표시 램프

그룹 선택 표시 램프로서 일반 방송(녹색)을 할 경우와 화재 감지 신호에 의하여 비상 방송(적색점멸)을 할 때 점등되어 회선의 동작 상태를 쉽게 구분할 수 있습니다.

## 5. 전체 방송 스위치

CH1~CH20까지 일반 및 비상시 전체 방송을 하는 스위치입니다.

## 6. 전체 방송 표시 램프

전체 선택 표시 램프로서 일반 방송(녹색)을 할 경우와 화재 감지 신호에 의하여 비상 방송(적색점멸)을 할 때 점등되어 회선의 동작 상태를 쉽게 구분할 수 있습니다.

\*화재 감지 신호에 의한 비상 방송 시 화재층과 바로 윗층의 적색 램프가 점멸하게 되어 있습니다.

(단, 1층 화재 시는 지하층과 1층, 2층의 적색 램프가 점멸하게 되어 있습니다.)

# 후면기능에 대하여

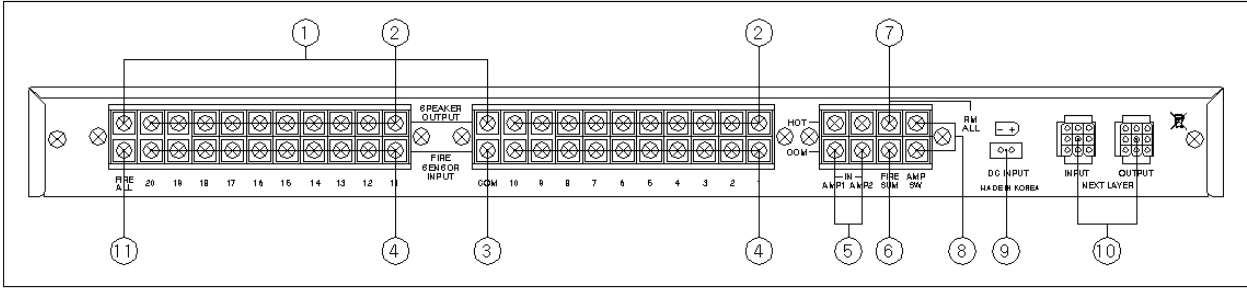

## 1. 앰프 1,2 COM 단자

스피커의 COM과 연결하는 단자입니다.

## 2. 스피커 단자

스피커의 HOT과 연결하는 단자입니다.

## 3. 화재 수신반 COM 단자

공통(COM) 단자로서 화재 수신반의 연결단자와 연결합니다.

## 4. FIRE SENSOR IN 단자

화재 수신반과 연결하여 화재를 감지하는 단자입니다.

## 5. 앰프 입력 단자

앰프의 출력과 연결하는 단자입니다.

## 6. FIRE SUM 단자

화재가 발생하면 공통(COM)이 출력되는 단자입니다.

## 7. RM ALL 단자

REMOTE AMP(RM-9600) 방송 시 REMOTE ALL 방송을 할 수 있는 단자입니다.

## 8. 파워 앰프 스위치

파워 앰프(PA-9612/9624/9636/9648) REMOTE와 연결하여 화재 발생 및 RM ALL 동작 시 앰프를 동작시키는 단자입니다.

## 9. 직류 전원 입력 단자

본 기기를 동작시키기 위한 직류 전원(DC24V)입력 단자입니다.

## 10. 확장용 연결 단자

20회선 이상으로 확장하고자 할 경우에, 본 기기 추가 설치 시 필요한 연결 단자로서 NEXT LAYER OUT을 NEXT LAYER IN으로 연결하여 사용하시면 됩니다.

(본 기기 추가 설치 시, 추가되는 기기의 MAIN B'D에 있는 JUMPER(J1)을 잘라 주셔야 합니다.)

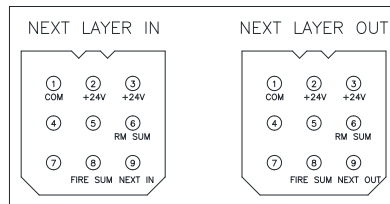

## 11. FIRE ALL 단자

화재가 발생하면 전체(ALL)이 출력되는 단자입니다.

## 제품규격

### ■ 전기적 특성

1. 스피커 제어 회선수 ----- 20회선
2. 화재 감지 회선수 ----- 20회선
3. 출력 제어 ----- 전체, 그룹별, 개별

■ 사용전원 ----- DC 24V / 10W

■ 중량 ----- 5Kg

■ 외형 ----- 482(W)x44(H)x280(D)mm

### ■ 부속품

사용 설명서 -----	1부
DC CORD -----	1EA
확장용 콘넥터 -----	1EA
SCREW (RACK 조립용) -----	4EA
WASHER (RACK 조립용) -----	4EA
FIBER WASHER (RACK 조립용) -----	4EA

\* 본 규격은 당사 규정에 따라 일부 약간의 변동이 있을 수 있습니다.

## 설치 시 주의점

다음과 같은 장소에 설치하면 고장의 원인이 될 수 있으니 각별히 주의하여 주십시오.

- 직사광선이 직접 닿는 곳이나 스팀, 히터, 난로 등의 발열체가 가까이 있는 곳.
- 통풍이 나쁘고 습기나 먼지가 많은 곳.
  - ※ RACK에 조립하여 사용할 때는 가급적 통풍이 잘 되도록 설계된 RACK를 사용하여 주십시오.
- 자화성 기기가 가까이 있는 곳.
- 진동이나 경사가 있는 불안정한 장소.
- 알코올이나 분무식 살충제 등 인화성이 강한 물질이 근처에 있는 장소.
  - ※ 본 기기를 청소할 때는 물기가 없는 부드러운 헝겊에 폴리 왁스 등을 묻혀 가볍게 닦아낸 후 마른 용 등으로 닦아내면 깨끗하게 보존하실 수 있습니다.

# 제 품 보 증 서

본 제품은 ISO 9001 품질보증 시스템에서 철저한 품질 검사를 거쳐 만들어진 제품입니다.			
보상기준	제품 수리, 교환, 환불에 대한 보상기준은 재정 경제부 고시 제 2000-21호 규정에 의거 합니다.		
품질보증기간	1년	수리용 부품 보유기간	제품 단종 후 5년
소비자 피해 보상 안내	<p>상기 품질보증기간 동안에 소비자의 정상적인 사용상태에서 고장이 발생하였을 경우 구입하신 대리점이나 본사 서비스 센터에서 무상수리를 하여 드립니다. 품질보증기간이 경과한 경우와 보증기간 이내라 하더라도 아래사항에 대하여는 실비의 수리비와 부품대를 청구 합니다. (출장을 요할 경우는 출장비 포함)</p> <ul style="list-style-type: none"> <li>- 고객의 고의 또는 과실에 의한 고장의 경우</li> <li>- 당사의 대리점이나 서비스 기사가 아닌 사람이 수리하여 고장이 났을 경우 .</li> <li>- 기타 천재지변에 의한 제품 고장 또는 손상이 발생한 경우 등</li> </ul>		
제 품 구 입 정 보	품명 및 형식명	ESS-9620	
	정격 전압	DC24V	정격소비전력 10W
	구 입 일	년 월 일	구입점(상호)
	<p>•품질보증기간은 고객께서 구입한 일로부터 산정되므로 본 제품 보증서에 구입일자 를 기재 받으시고 잘 보관하시기 바랍니다.</p>		

## 주식회사 파스컴

본사 및 공장 : 경기도 성남시 중원구 사기막골로 45번길 14,

B동 B101호, B102호(상대원동 우림2차)

TEL : (031)733-1060 FAX : (031)733-1059

A / S 센터 : 경기도 성남시 중원구 둔촌대로 492번길 7-0,

3층(상대원동)

TEL : (070)7844-6787 FAX : (031)733-1063

HOME PAGE : <http://www.ipascom.com>